

⑥ Mode d'emploi du SOUND LINK

Figure 1 : face avant

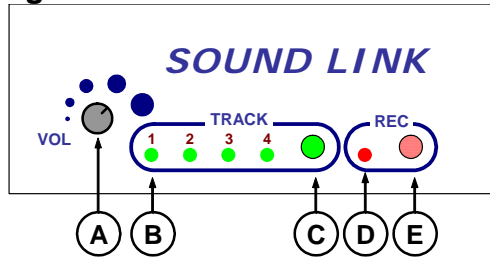

Ⓐ Contrôle du volume

Ⓑ Diode des pistes (track)
- Piste active (mode lecture)
- Mode de sélection (mode programmation)

Ⓒ Bouton de sélection de piste

Ⓓ Diode d'enregistrement (REC)

Ⓔ Bouton d'enregistrement (REC)

Ⓕ Adaptateur secteur 12VDC 200mA

Ⓖ Entrée Audio (mini-jack)

Figure 2 : face arrière

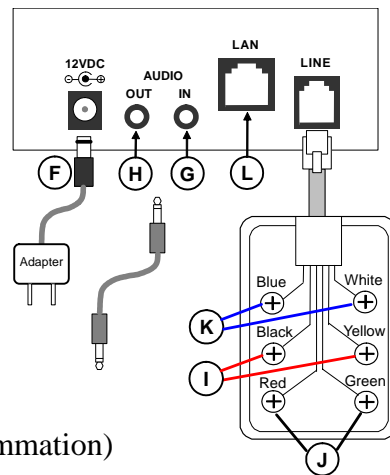

Ⓗ Sortie Audio (mini-jack)

Ⓘ Connexion sur joncteur poste analogique sur PABX

Ⓙ Connexion sur une ligne réseau du PABX

Ⓚ Sortie audio 8 ohms

Ⓛ Interface LAN

SOUND LINK

Mode d'emploi V3

Schéma des opérations

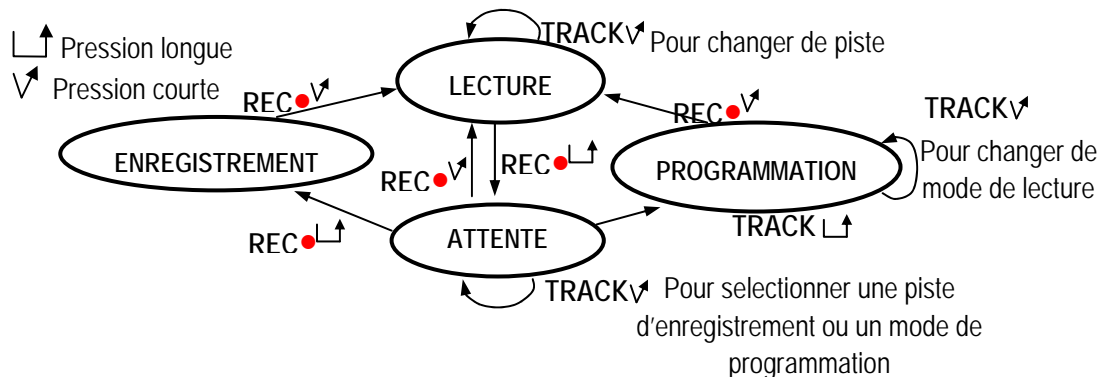

Mode d'emploi du SOUND LINK

-Jusqu'à 4 pistes sont disponibles sur le SOUND LINK pour l'enregistrement d'une musique et/ou d'un message pour une durée totale de 18 minutes.

Enregistrement:

Pour enregistrer un message ou une musique à partir d'une source audio, ou directement à partir du combiné téléphonique, procédez comme suit:

- 1- Effectuez les branchements comme indiqués sur le schéma ci-contre selon votre source audio, vérifiez bien que la diode REC est éteinte.
- 2- Maintenez la touche REC appuyée jusqu'au clignotement des diodes
- 3- Sélectionner la piste d'enregistrement avec le bouton TRACK
- 4- Maintenez à nouveau la touche REC appuyée jusqu'au clignotement des diodes
- 5- Mettez en marche votre source audio (la diode TRACK clignotera en fonction de la musique dès que le SOUND LINK reçoit un signal)
- 6- L'enregistrement se terminera dès lors qu'une seconde de silence sera détectée ou bien sur un nouvel appui de la touche REC.

Pour supprimer un enregistrement:
Après l'étape 4- réappuyez immédiatement sur la touche REC.

Pour écouter votre enregistrement:
Sélectionner votre piste à l'aide du bouton TRACK.

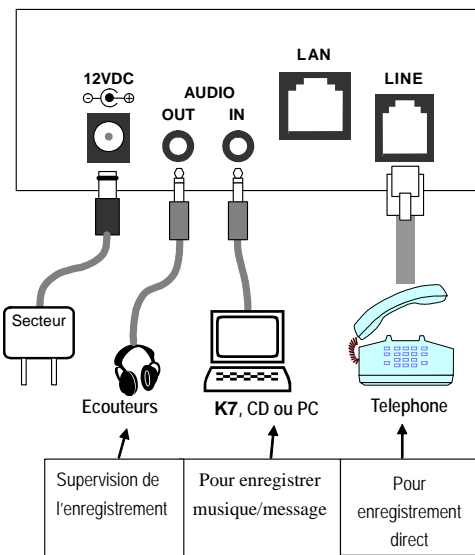

Connecter le SOUND LINK à un PABX

- 1- Connecter l'adaptateur secteur au SOUND LINK
- 2- Il existe trois différentes manières afin de connecter le SOUND LINK à un PABX :
 - a- En utilisant l'interface de musique d'attente JACK de votre PABX (connecteur H)
 - b- En utilisant un joncteur poste simple d'un PABX (connecteurs I)
 - c- En utilisant une ligne réseau analogique du PABX (connecteur J)
- 3- Effectuez une communication, mettez en attente l'appel et réglez le volume de la musique 'Control volume A'

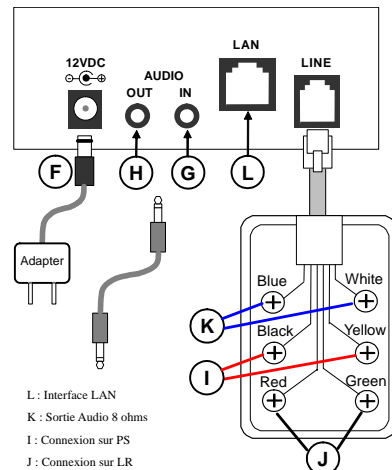

L : Interface LAN
K : Sortie Audio 8 ohms
I : Connexion sur PS
J : Connexion sur LR



Ne placez pas votre SOUND LINK près d'une source électromagnétique.

Mode d'emploi du SOUND LINK

Programmation du mode de lecture des pistes:

- 1- Assurez vous que la diode REC est éteinte, sinon appuyer sur REC.
- 2- Maintenez la touche REC appuyée jusqu'au clignotement des diodes
- 3- Sélectionner "TRACK 1" avec le bouton TRACK
- 4- Maintenez à nouveau la touche TRACK appuyée jusqu'au clignotement des diodes
- 5- À l'aide de la touche TRACK sélectionnez votre mode de fonctionnement

Indicateurs				Mode de lecture
1	2	3	4	
○	○	○	○	Une seule piste lue en continue (Défaut sur port musique du PABX)
●	○	○	○	Une seule piste lue une fois*.
○	●	○	○	Une seule piste lue deux fois*.
●	●	○	○	Une seule piste lue trois fois*.
○	○	●	○	Toutes les pistes lues en continues (sur port musique du PABX)
●	○	●	○	Toutes les pistes lues une fois*.
○	●	●	○	Toutes les pistes lues deux fois*.
●	●	●	○	Toutes les pistes lues trois fois*.

* 3 manières de déclencher la lecture et/ou de revenir au début de la piste :

- En allumant le SOUND LINK
- En appuyant sur le bouton TRACK
- En utilisant un déclencheur externe

6- appuyer sur la touche REC pour terminer.

Sélection du mode d'enregistrement:

Vous pouvez choisir une activation sonore de l'enregistrement (déclenchement automatique de l'enregistrement dès la perception du son par le SOUND LINK) et un arrêt sur silence automatique (Dès que le SOUND LINK détecte 1 seconde de silence, il s'arrête automatiquement).

- 1- Assurez vous que la diode REC est éteinte, sinon appuyer sur REC.
- 2- Maintenez la touche REC appuyée jusqu'au clignotement des diodes.
- 3- Sélectionner "TRACK 2" avec le bouton TRACK.
- 4- Maintenez à nouveau la touche TRACK appuyée jusqu'au clignotement des diodes.
- 5- A l'aide de la touche TRACK sélectionnez votre mode d'enregistrement.

Diodes				Départ sonore de l'enregistrement	Arrêt par un silence de l'enregistrement
1	2	3	4		
○	○	○	○	Oui (défaut)	Oui (défaut)
●	○	○	○	Non	Oui
○	●	○	○	Oui	Non
●	●	○	○	Non	Non
○	○	●	○	Interdiction d'enregistrer	

-Si l'activation sonore de l'enregistrement n'est pas enclenchée, l'enregistrement s'effectuera immédiatement après l'appui du bouton REC.

-Si l'arrêt par un silence est désactivé, vous devez appuyer sur le bouton REC pour arrêter l'enregistrement.

6- Appuyer sur le bouton REC pour enregistrer vos paramètres.

Pour initialiser les paramètres du SOUND LINK par défaut, appuyez simultanément sur les boutons REC et TRACK lorsque toutes les diodes clignotent (appui long sur le bouton REC).